

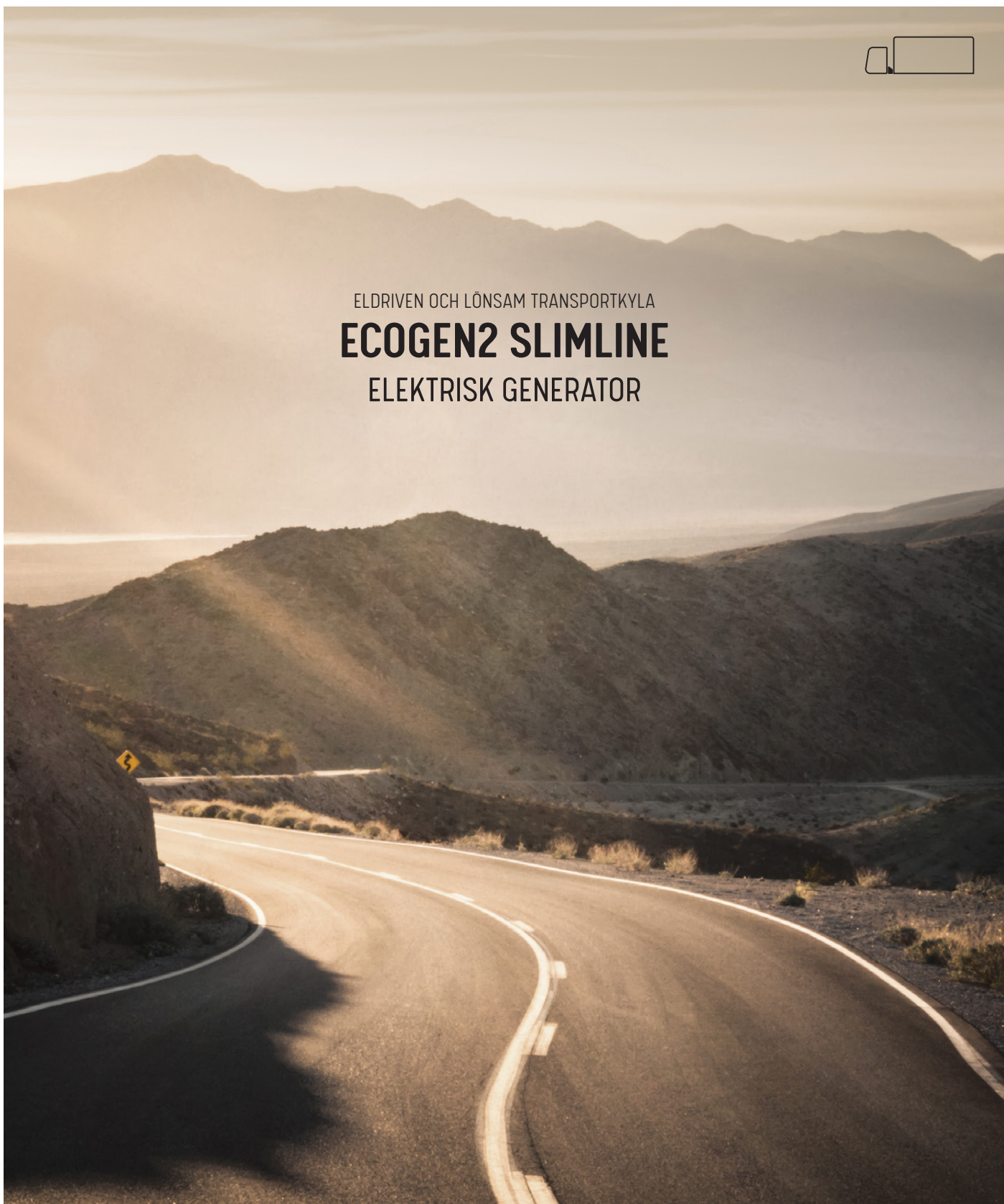

ELDRIVEN OCH LÖNSAM TRANSPORTKYLA

ECOGEN2 SLIMLINE

ELEKTRISK GENERATOR



ECOGEN2 SLIMLINE ÄR EN HYDRAULLÖSNING där generatorm
drivs av lastbilens kraftuttag och ger elektrisk energi till
kylaggregatet för att spara både bränsle och miljö.

SLIMLINE

ECOGEN 2



ECOGEN2 SLIMLINE
Funktionell design kombinerad
med stora bränslebesparingar.

- ▶ Bygg bort dieseln, behåll aggregatet
- ▶ Förbättrad luftkvalitet genom reducerade utsläpp
- ▶ Minskad bränsleförbrukning
- ▶ Låga servicekostnader
- ▶ Säkra dig mot framtida utsläppsrestriktioner

FUNKTION

ECOGEN2 ÄR EN HYDRAULISK GENERATOR som drivs av lastbilsmotorns kraftuttag. Under färd eller när bilen går på tomgång, producerar generatoren 400 V 3-fassspänning, precis som det vanliga elnätet, och kan driva utrustning med effektbehov upp till 30 kVA.

Ecogen2 kan användas för att driva alla kylaggregat som förekommer på marknaden, om de är utrustade för nät drift. Det innebär att traditionella, dieseldrivna kylaggregat helt enkelt omvandlas till eldrivna som kan köras på full effekt med spänningen som produceras av lastbilen.

Resultatet blir att den totala bränsleförbrukningen minskar, men framför allt försvinner behovet av bränsle till kylaggregatet. Ytterligare en viktig fördel är att utsläppen reduceras, eftersom aggregatets föråldrade dieselmotor ersätts av lastbilens toppmoderna motsvarighet. Därmed minskar ekipagets utsläpp av koldioxid med upp till 50%, kväveoxiden med närmare 90% och partikelutsläppen med mer än 90%, när man jämför ett "modernt" dieseldrivet kylaggregat och ett aggregat som drivs av el producerad av lastbilens miljöklassade motor. Därmed uppnår kylaggregatet samma miljöklass som lastbilen.

TEKNISKA SPECIFIKATIONER

Modell	Elektrisk kapacitet	Max effekt	Vikt
Ecogen2	400v 50Hz		
Slimline	30 kVA	24,0 kW	237 kg

DIMENSIONER Ecogen2 Slimline

Mått i mm.

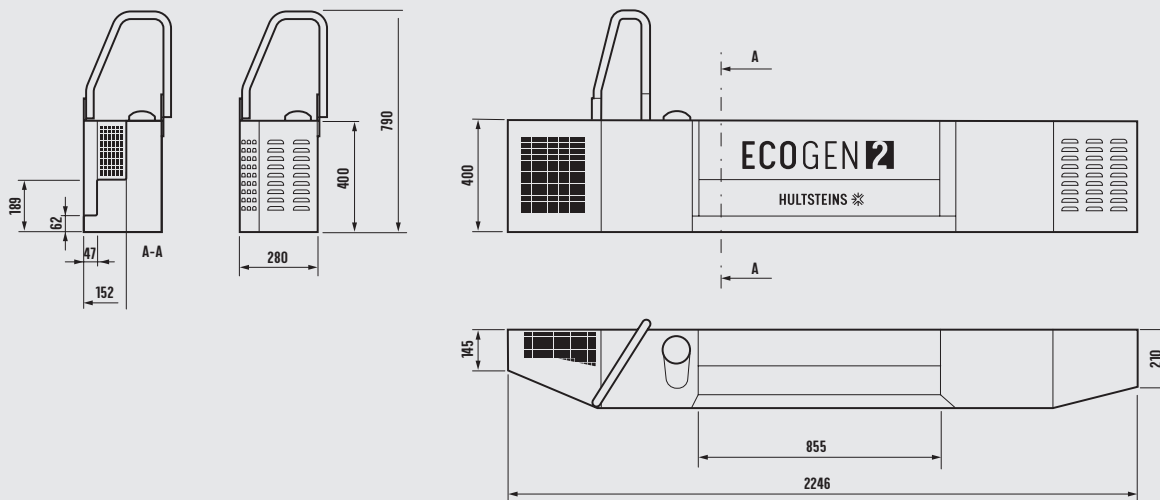

HULTSTEINS

Hultsteins Kyl AB | Fridhemsvägen 31 | 553 02 Jönköping | tel 036 - 16 18 50 | hultsteins.se