

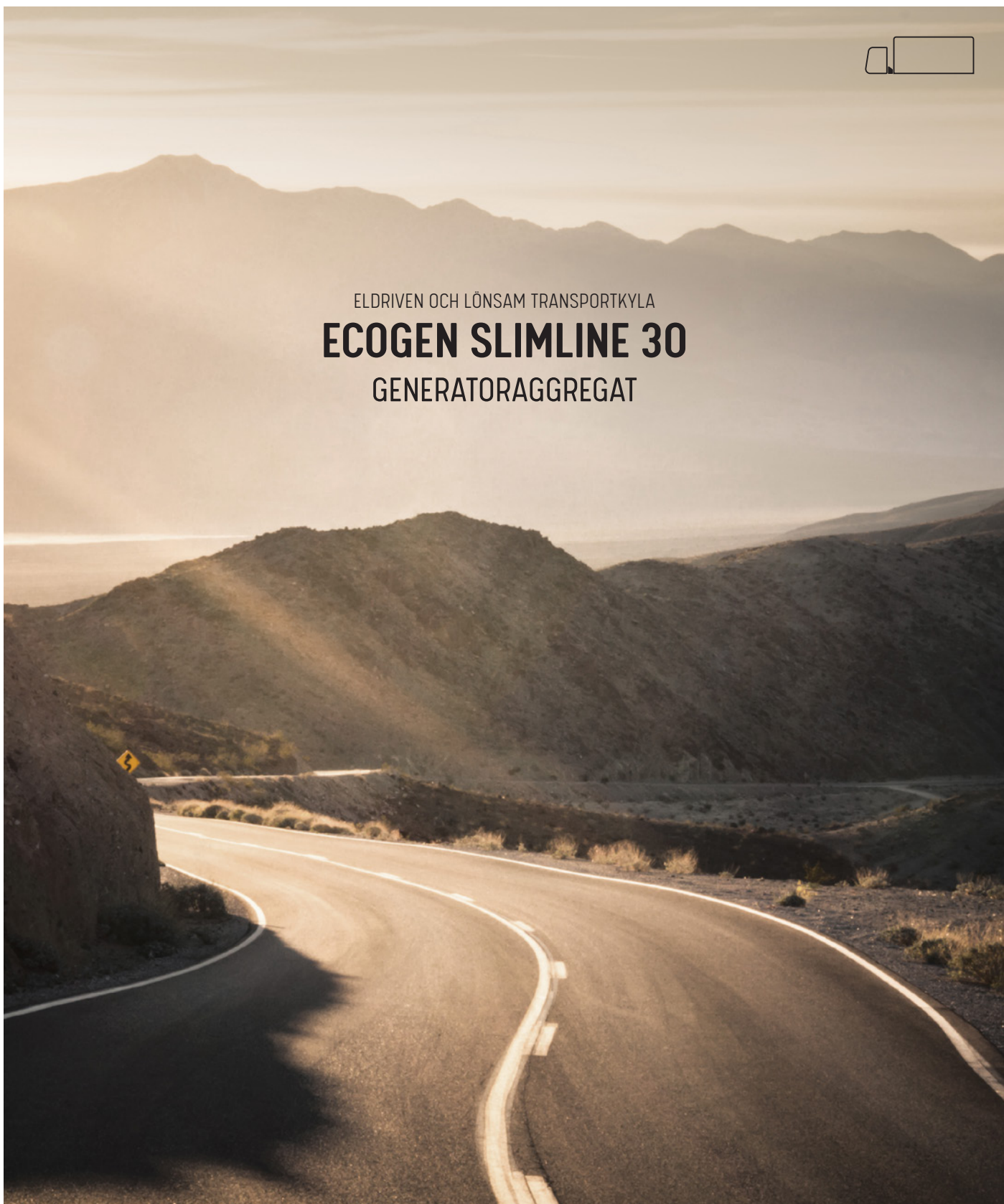

ELDRIVEN OCH LÖNSAM TRANSPORTKYLA

ECOGEN SLIMLINE 30

GENERATORAGGREGAT



ECOGEN SLIMLINE ÄR EN HYDRAULLÖSNING där generatoren drivs av lastbilens kraftuttag och ger elektrisk energi till kylaggregatet för att spara både bränsle och miljö.

SLIMLINE 30

ECOGEN



ECOGEN SLIMLINE 30
Funktionell design kombinerad
med stora bränslebesparingar.

- ▶ Förbättring av luftkvaliteten genom reducerade utsläpp av koldioxid, kväveoxid och partiklar
- ▶ Minskad bränsleförbrukning
- ▶ Låga servicekostnader
- ▶ Säkrar din verksamhet mot potentiella restriktioner för lastbilar

FUNKTION

ECOGEN ÄR EN HYDRAULISKT DRIVEN GENERATOR som drivs av lastbilsmotorns kraftuttag. Under färd eller när bilen går på tomgång, producerar generatortorn 400 V 3-fasspänning, precis som det vanliga elnätet.

Ecogen kan användas för att driva alla kylaggregat som förekommer på marknaden, om de är utrustade för nät drift. Det innebär att traditionella, dieseldrivna kylaggregat helt enkelt omvandlas till eldrivna och de kan köras på full effekt med spänningen som produceras på lastbilen när den körs ute på vägarna.

Resultatet blir att den totala bränsleförbrukningen minskas, men framförallt försvinner behovet av bränsle till kylaggregatet. Ytterligare en viktig fördel är att utsläppen reduceras, eftersom aggregatets föråldrade dieselmotor ersätts av lastbilens toppmoderna motsvarighet. Därmed uppnår kylaggregatet samma miljöklass som lastbilen. Ecogen gör din lastbil till en rullande elproducent som har möjlighet att driva utrustning med effektbehov upp till 30 KVA.

TEKNISKA SPECIFIKATIONER

Modell	Elektrisk kapacitet		Fordonstyp				Vikt
	400v 50hz	460v 60hz	Fast	Lastbilsaggregat för städer	Dragbil	Bil och släp	
Ecogen	400v 50hz	460v 60hz					
Slimline 30	25 KVA	30 KVA	Ja	Ja	Ja	Ja	155 kg

DIMENSIONER

Ecogen Slimline 30

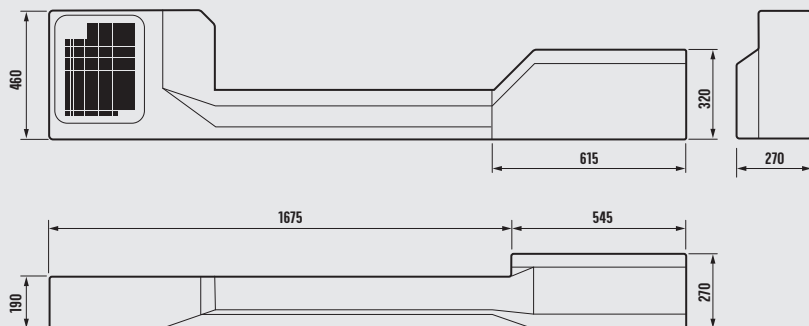

Mått i mm.

HULTSTEINS

Hultsteins Kyl AB | Fridhemsvägen 31 | 553 02 Jönköping | tel 036 - 16 18 50 | hultsteins.se